



TYPE BK5

SANS JEU, ACCOUPLEMENT À SOUFFLET MÉTALLIQUE AVEC GRANDE RIGIDITÉ TORSIONNELLE



système d'accouplement rapide

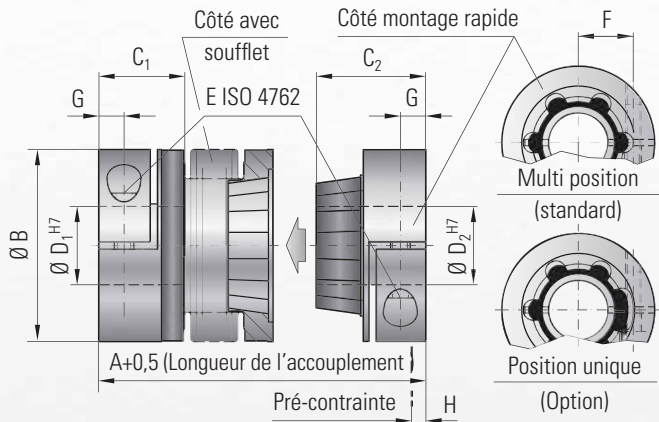

Exemple de désignation BK 5 / BK 6

BK5 / 30 / 71 / 18 / 19 / XX

Type
 Taille - couple nominal Nm
 Longueur hors tout mm
 Ø D1 H7
 Ø D2 H7
 Hors standard, par ex. moyeu inox

Spécifications:

Description du produit BK 5 / BK 6

- Absolument sans jeu, rigidité torsionnelle
- Montage et démontage faciles
- Isolations électrique et thermique
- Sans usure, sans maintenance
- Faible inertie
- Compensation de désalignement

Température:

De -30 à +100° C

Vitesses:

Jusqu'à 10.000 Tr/mn, plus, si équilibrage spécial.

Durée de vie:

Illimitée et sans maintenance particulière si les limites techniques ne sont pas dépassées.

Jeu:

Absolument sans jeu grâce au montage pincé.

Surcharges:

Brèves jusqu'à 1,5 fois les valeurs indiquées.

Tolérances:

Moyeu / arbre 0,01 à 0,05 mm

Matières BK 5:

Soufflets en inox à haute flexibilité, moyeu de serrage et segment conique côté soufflet en aluminium.
 Segment conique côté moyeu: plastique injecté renforcé de fibre de verre sur moyeu en aluminium.

Conception BK 5:

D'un côté, par pincement avec vis DIN 912.
 De l'autre, par pincement sans jeu, partie conique pour accouplement rapide.
 Tout déséquilibre provoqué par le système de serrage à une vis du moyeu est compensé par des trous d'équilibrage situés à l'intérieur du moyeu.

Type BK 5	Série																			
	15		30		60		80		150		300		500		800		1500			
Taille - couple nominal (Nm)	T _{KN}		15		30		60		80		150		300		500		800		1500	
Longueur totale (en position) (mm)	A ^{+0,5}		60	67	71	79	85	95	94	106	95	107	114	128	136	149	150	172		
Ø extérieur (mm)	B		49		55		66		81		81		110		124		133		157	
Longueur d'ajustage (mm)	C ₁		22		27		32		36		36		43		51		45		55	
Longueur d'ajustage (mm)	C ₂		28		33		39		43		43		52		61		74		94	
Ø intérieur possible de Ø à Ø H7 (mm)	D ₁		8-28		10-30		12-32		14-42		14-42		24-60		35-60		40-75		50-80	
Ø intérieur possible de Ø à Ø H7 (mm)	D ₂		8-22		10-25		12-32		14-38		14-38		24-58		35-60		40-62		50-75	
Vis ISO 4762	E		M5		M6		M8		M10		M10		M12		M16		2xM16**		2xM20**	
Couple de serrage (Nm)	E		8		15		40		50		70		130		200		250		470	
Entre axe (mm)	F		17		19		23		27		27		39		41		2x48**		2x55**	
Cote (mm)	G		6,5		7,5		9,5		11		11		13		16,5		18		22,5	
Précontrainte axiale (approx.) (mm)	H		de 0,2 à 1,0		de 0,5 à 1,0		de 0,5 à 1,5		de 0,5 à 1,5		de 0,5 à 1,5		de 0,5 à 1,5		de 1,0 à 2,0		de 1,0 à 2,5		de 0,5 à 1,5	
Force résiduelle axial de l'accouplement en précontrainte max. (N)	H		20	12	50	30	70	45	48	32	82	52	157	106	140	96	200	650		
Moment d'inertie (10 ⁻³ kgm ²)	J _{total}		0,07	0,08	0,14	0,15	0,23	0,26	0,65	0,67	2,2	2,4	7,4	7,9	13,7	14,4	26,2	51,4		
Poids (approx.) (kg)	J _{total}		0,1	0,1	0,3	0,3	0,4	0,4	0,9	0,9	1,8	1,8	4	4	6,5	6,7	8,2	15,3		
Rigidité torsionnelle (10 ³ Nm/rad)	C _T		10	8	20	14	38	28	65	43	88	55	225	175	255	245	400	650		
Jeu axial* (mm)	Valeurs max.		0,5	1	0,5	1	0,5	1	1	2	1	2	1,5	2	2,5	3,5	3	2		
Jeu latéral* (mm)	Valeurs max.		0,15	0,2	0,2	0,25	0,2	0,25	0,2	0,25	0,2	0,25	0,25	0,3	0,3	0,35	0,35	0,35		
Jeu angulaire* (degré)	Valeurs max.		1	1,5	1	1,5	1	1,5	1	1,5	1	1,5	1	1,5	1	1,5	1,5	1,5		
Rigidité torsionnelle du ressort (N/mm)	C _r		475	137	900	270	1200	420	920	290	1550	435	3750	1050	2500	840	2000	3600		

* admissible avec précontrainte max.

** Deux vis par moyeu, à 180°.