

FIABLE ET AVANTAGEUX

CLASSE ÉCONOMIQUE

ACCOUPLLEMENTS - ELASTOMERE

SÉRIE TX 1 | DE 2 À 660 Nm



R+W[®]
COUPLING TECHNOLOGY

L'ACCOUPLLEMENT IDÉAL DE 2 – 660 Nm

www.rw-france.fr

TYPE TX 1

SPÉCIFICATIONS TECHNIQUES

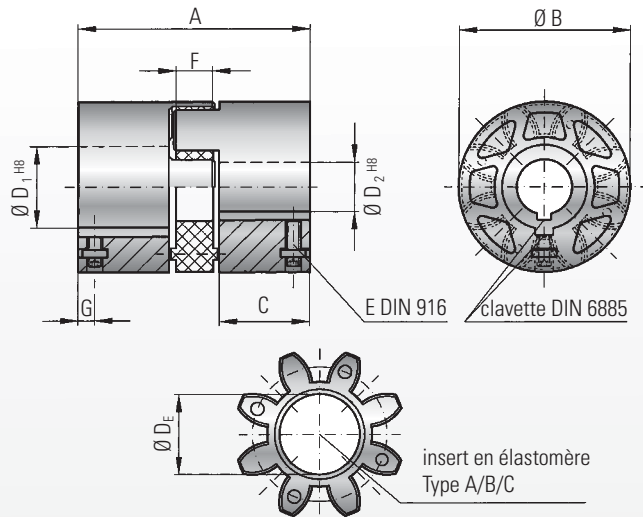

Exemple de désignation

TX1 / 60 / A / 20 / 24 / XX

Type
Série
Type insert élastomère
Alésage Ø D1 H8
Alésage Ø D2 H8
Hors standard

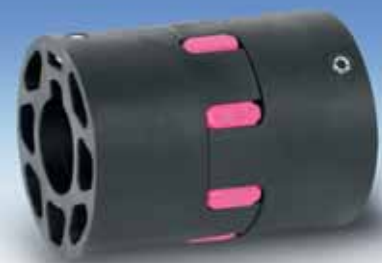

Spécifications:

- Faible inertie
- Economique
- Résistant à la corrosion
- jeu minimal, a cause de la connexion clavettes
- Isolation électrique
- Absorption des vibrations

Matières:

Moyeux: plastique performant renforcé par des fibres extrêmement rigide.

Insert en élastomère: polymère moulé avec grande précision.

Conception:

Les deux moyeux sont usinés concentriquement avec des mâchoires concaves. Tolérance des alésages H8 + clavette DIN 6885 + vis de serrage DIN 916 ou alésage pilote (D_v) en option.

Vitesse:

Voir table, vitesses plus élevées sur demande.

Tolérances:

Moyeu/arbre de max. 0,1 mm

Température:

-20° à +100 °C

Type TX 1		Série														
		10			20			60			150			300		
Type d'élastomère		A	B	C	A	B	C	A	B	C	A	B	C	A	B	C
Couple nominal* (Nm)	T _{KN}	12,5	16	4	17	21	6	60	75	20	160	200	42	325	405	84
Couple max. (Nm)	T _{Kmax}	25	32	6	34	42	12	120	150	35	320	400	85	650	810	170
Longueur totale (mm)	A	35			66			78			90			114		
Diamètre extérieur (mm)	B	32			42			56			66,5			82		
Longueur de montage (mm)	C	12			25			30			35			45		
Gamme des diamètres intérieurs H7 (mm)	D _{1/2}	8 à 16			10 à 24			16 à 30			19 à 38			20 à 45		
Diamètre intérieur max. (élastomère) (mm)	D _E	14,2			19,2			27,2			30,2			38,2		
Vis de serrage ISO 4029 (Nm)	E	M3			M4			M5			M6			M6		
Couple de serrage (Nm)		1			2,5			3			8			8		
Largeur insert élastomère (mm)	F	9,5			12			14			15			18		
Cote (mm)	G	4			5			6			7			7		
Moment d'inertie (moyeu) (10 ⁻³ kgm ²)	J ₁ /J ₂	0,0014			0,01			0,03			0,067			0,18		
Poids approx. (kg)		0,03			0,08			0,18			0,27			0,51		
Vitesse (1/min)		10.000			9.000			8.000			7.000			6.000		
Rigidité statique à la torsion (Nm/rad)	C _T	260	600	90	1140	2500	520	3290	9750	1400	4970	10600	1130	12400	18000	1280
Rigidité dynamic à la torsion (Nm/rad)	C _{Tdyn}	541	1650	224	2540	4440	876	7940	11900	1350	13400	29300	3590	23700	40400	6090
Latéral  (mm)	Valeurs max.	0,1	0,08	0,12	0,1	0,08	0,15	0,12	0,1	0,15	0,15	0,12	0,2	0,18	0,14	0,25
Angulaire  (degré)		1	0,8	1,2	1	0,8	1,2	1	0,8	1,2	1	0,8	1,2	1	0,8	1,2
Axial  (mm)		±1	±1,5			±1,5			±2			±2				

Rigidité statique à la torsion à 50% T_{KN}

Rigidité dynamique à la torsion à T_{KN}

R+W
COUPLING TECHNOLOGY

L'expérience et le savoir-faire pour répondre à vos demandes spéciales.

R+W Antriebselemente GmbH
Alexander-Wiegand-Straße 8 D-63911 Klingenberg/Germany
Tel. +49-(0)9372 – 9864-0 · Fax +49-(0)9372 – 9864-20
info@rw-kupplungen.de · www.rw-france.fr